

Neomicro

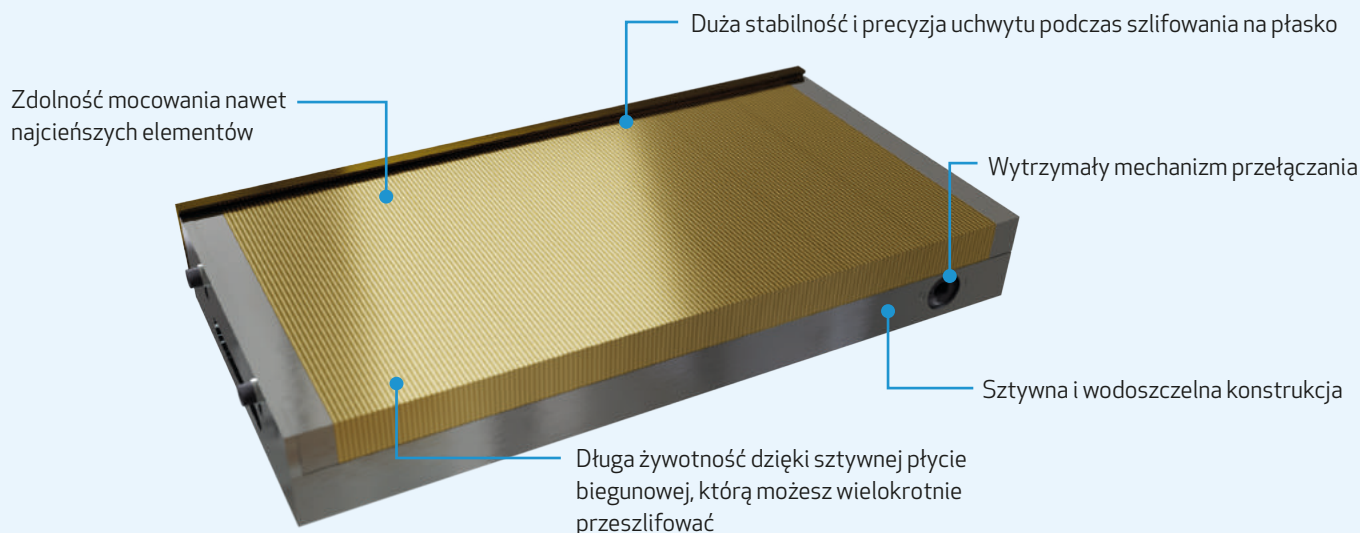

Kiedy wybrać permanentny uchwyt magnetyczny Neomicro:

Permanentna magnetyczna płyta Neomicro o wyjątkowej sile mocującej łączy wysoka jakość i korzystną cenę. Jest łatwy w obsłudze, niewymagający w kwestii konserwacji. Nadaje się przede wszystkim jako osprzęt szlifierek przeznaczonych do precyzyjnego szlifowania na płasko bardzo małych i cienkich elementów, aż po duże obrabiane przedmioty. Jest także odpowiedni do obróbki elektroerozyjnej.

ZASTOSOWANIE



Szlifowanie

TECHNOLOGIA



Permanentny

ROZMIAR UCHWYTU



od 70 x 140 mm

SIŁA MOCUJĄCA



maks. 100 N/cm²

BIEGUNOWANIE



Poprzeczne

Numer katalogowy	W (mm)	L (mm)	H (mm)	Masa (kg)
NEOC100175	100	175	49	7
NEOC100250	100	250	49	10
NEOC130255	130	255	49	13
NEOC150250	150	250	51	15
NEOC150300	150	300	51	18
NEOC150350	150	350	51	22
NEOC150400	150	400	51	25
NEOC150450	150	450	51	28
NEOC200400	200	400	51	33
NEOC200450	200	450	51	37
NEOC200500	200	500	51	41
NEOC200600	200	600	51	49
NEOC250500	250	500	56	56
NEOC300600	300	600	56	81

Istotne parametry:

Siła mocująca:	100 N/cm ²
Rozmiar obrabianego przedmiotu:	min. 4 x 4 x 1 mm
Limit przeszlirowania:	7 mm
Podziałka biegunowa:	T1,9 1,4 + 0,5 mm stal/mosiądz

Zastosowanie:

- + szlifowanie precyzyjne na płasko, zarówno małych i cienkich, jak też dużych elementów
- + możliwość zastosowania także do obróbki elektroerozyjnej

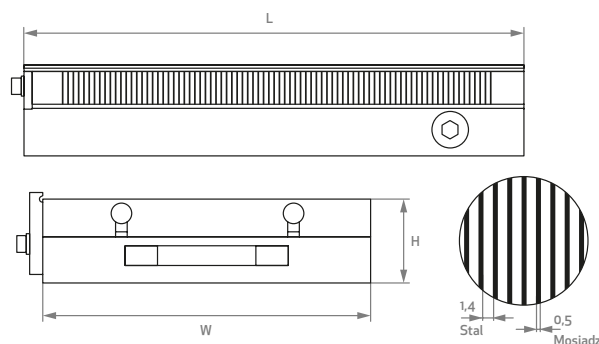

Więcej informacji na stronie www.walmag.pl